

# Kraan Atlas Neo uittrekb industr black | 115.0550.427

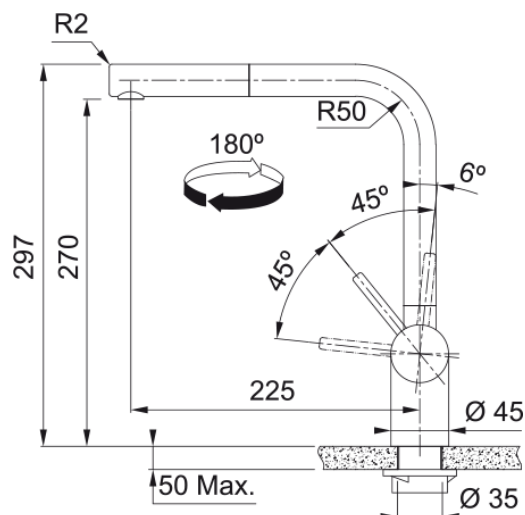

## Technische data

### Productinformatie

Uitloop versie	L - uitloop
Color	Industrial black
Materiaalsoort	Roestvrijstaal 304
Slang materiaal	Nylon grijs
Handdouche materiaal	Roestvrijstaal

### Afmetingen

Kraangat	35 mm
Binnenwerk diameter	35 mm

### Installatie

Wijze bevestiging	Schacht
Slang bevestiging	3/8"
Lengte watertoevoerslang	450 mm

### Productspecificaties

Druk	Hoge druk
Uitvoering	Uittrekbare uitloop
Kraanbediening	Hendel zijkant
Zwenkbereik	180°

### Artikelnummer

Merksnaam	FRANKE
Product familie	Mythos
Model programma	Atlas Neo

### Productkenmerken

Waterspaarstand	Nee
Soort perlator	Laminair

## Kenmerken

