

LINEARE NEW Wastafelmengkraan S-Size

MODEL # 23106001

GROHE nv - sa | Diependaalweg 4a | 3020 Winksele
Tel: +32 (0) 16 23 06 60 | Fax: +32 (0) 16 23 90 70
Mail: info.be@grohe.com

Pure Freude
an Wasser

GROHE

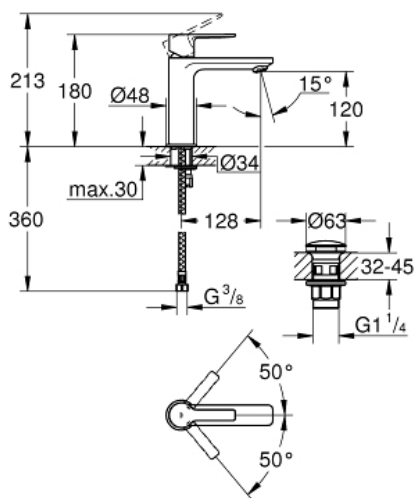

Productnaam:
LINEARE NEW
Wastafelmengkraan
S-Size

Productomschrijving:

ééngatsmontage
metalen hendel

GROHE SilkMove 28 mm cartouche met keramische schijven met temperatuurbegrenzer

GROHE StarLight schitterende chroomafwerking

GROHE EcoJoy SpeedClean mousseur: waterbesparend, 5,7 l/min

GROHE QuickFix Plus snelbevestigingssysteem

glad lichaam met **push-open lediging**

flexibele aansluitslangen

Kleur:

□ 23106001 chroom