

# HANDGREEP

CNTX600N | 2030007183

ARTICLE GROUP (AG) : CNTX300N++ | ARTICLE FAMILY (AF) : Handgreep | PRODUCT GROUP (PG) : Steun- en handgrepen | MODEL RANGE : CONTINA

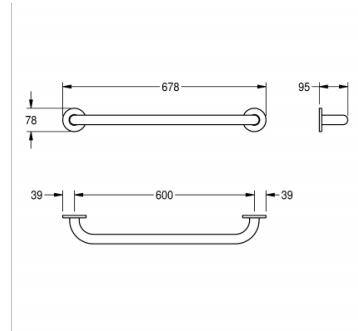

Handgreep voor opbouwmontage, voor gebruik door personen met een handicap, roestvrijstaal, oppervlakte satijn, gripvast, diameter buis 32 mm, materiaaldikte 1,2 mm, getest en gecertificeerd (LGA), met twee roestvrijstalen rozetten voor een verborgen montage, incl. roestvrijstalen schroeven en pluggen.

type: 600 mm

## TECHNISCHE GEGEVENS

buigingshoek	0.00 °
kleur	geen kleur
aantal bevestigingspunten	2
bruto gewicht	1.21 kg
verborgen bevestiging	ja
opklapbaar	neen
materiaal	roestvrij staal
materiaalcode	1.4301 Chroomnikkelstaal V2A
materiaaldikte	1.20 mm
netto gewicht	0.95 kg
totale diepte	95.00 mm
totale hoogte	78.00 mm
totale breedte	678.00 mm
pijpdiameter	32.00 mm
oppervlakafwerking	satijn afwerking
type bevestiging	geschroefd
type handgreep	rechte steun
type montage	wandmontage